

Offertenummer: 5199-2

Offerte datum: 25 augustus 2023

Projectnaam: Dames van Vroondaal - Fase 4

Projectnummer installateur: 1479

Bouwnummer: 125

Sluitingsdatum: donderdag 27 juli 2023

Op deze offerte zijn de algemene voorwaarden van Uw Huis, Uw Wensen van toepassing.

's-Hertogenbosch, 25 augustus 2023

Betreft: *Sanitair offerte inclusief definitieve tekeningen en 3D voorbeelden*

Geachte

Wij zijn verheugd dat we u een offerte mogen aanbieden voor uw sanitair. Uw offerte is door ons gecontroleerd op de juiste keuze van artikelen.

In de bijlage zijn bijgesloten de offerte en tekeningen van de badkamer en toiletruimte. Uw 3D animatie kunt u zien door op de link te klikken welke is toegevoegd in de offerte.

Wij verzoeken u vriendelijk de offerte op juistheid te controleren en bij akkoord deze digitaal te ondertekenen voor de sluitingsdatum. Hiervoor dient u in te loggen op uw persoonlijke pagina van UHUW, ga naar het tabblad "Concept offerte", hier op de oranje knop klikken zodat de offerte via onderteken.nl bij u in de email inbox komt. Verder stappen spreken voorzich.

Mocht u vragen hebben dan kunt u telefonisch contact opnemen met H.Ek installatie maatschappij op telefoonnummer 073-6496400, of u kunt een email sturen naar UHUW@hekininstallaties.nl.

De afrekening van uw offerte vindt via de aannemer plaats.

Via onderstaande linkjes kunt u uw ruimtes in 3D bekijken.

Met vriendelijke groet,
Uw Huis Uw Wensen
H.Ek Installatie Maatschappij B.V.

Offertenummer: 5199-2
Projectnummer installateur: 1479
Project: Dames van Vroondaal - Fase 4
Woningtype: 6000R + doucheruimte 2eVD
Bouwnummer: 125

Akkoord met algemene voorwaarden Uw Huis Uw Wensen: ja



Toiletruimte Begane grond

casco

Totaal Toiletruimte Begane grond:

€ 0,-
incl. BTW



Toiletruimte 1e Verdieping

casco

Totaal Toiletruimte 1e Verdieping:

€ 0,-
incl. BTW



Badkamer 1e Verdieping

casco

1.00x Standaard leidingwerk aanpassen icm CASCO	€ 750,01
1.00x freeswerk t.b.v. 2e wastafelkraan	€ 25,11
1.00x leidingwerk (kw+ww) 2e wastafelkraan	€ 234,68
1.00x bouwkundig aanwerken freeswerk leidingwerk 2e wastafelkraan	€ 40,51
1.00x freeswerk t.b.v. 2e muurbuis	€ 33,48
1.00x leidingwerk (afvoer) 2e muurbuis	€ 132,99
1.00x bouwkundig aanwerken freeswerk 2e muurbuis	€ 37,86
1.00x extra wandlichtpunt op bestaande schakelaar	€ 165,52
1.00x freeswerk t.b.v. elektrapunt wand	€ 25,11
1.00x bouwkundig aanwerken freeswerk elektrapunt wand	€ 9,46
Totaal Badkamer 1e Verdieping:	€ 1.454,73
	incl. BTW



Doucheruimte 2eVD 2e Verdieping

casco

Totaal Doucheruimte 2eVD 2e Verdieping:	€ 0,-
	incl. BTW

TOTAAL OFFERTE WONING

Toiletruimte Begane grond: **casco** € 0,-

Toiletruimte 1e Verdieping: **casco** € 0,-

Badkamer 1e Verdieping: **casco** € 1.454,73

Doucheruimte 2eVD 2e Verdieping: **casco** € 0,-

Eindtotaal woning: € 1.454,73

Bij u in rekening te brengen: incl. BTW € 1.454,73

Toilet Beganegron

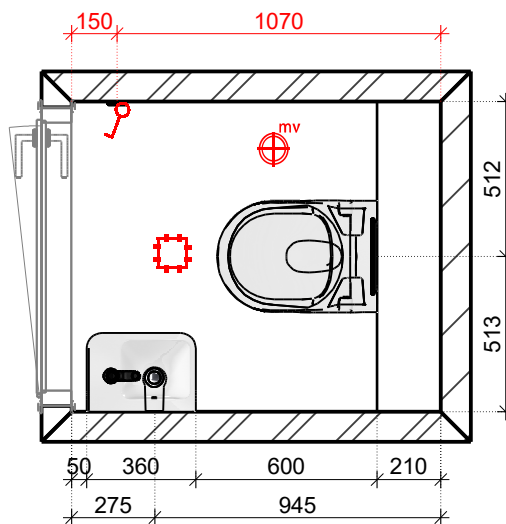

Indeling t.b.v. CASCO oplevering.

Sanitair toestellen en bouwkundige zaken staan ter indicatie ingetekend en worden niet geleverd. Leidingwerk afdoppen.



UW HUIS UW WENSEN



Projectnaam :	1479 Dames van Vroondaal - Fase 3	
Type woning :	6000R	
Bouwnummer :	125	5 / 28
Schaal :	1/25	
Datum: 12-6-2023	Pagina 1	

Doorsnede A - A

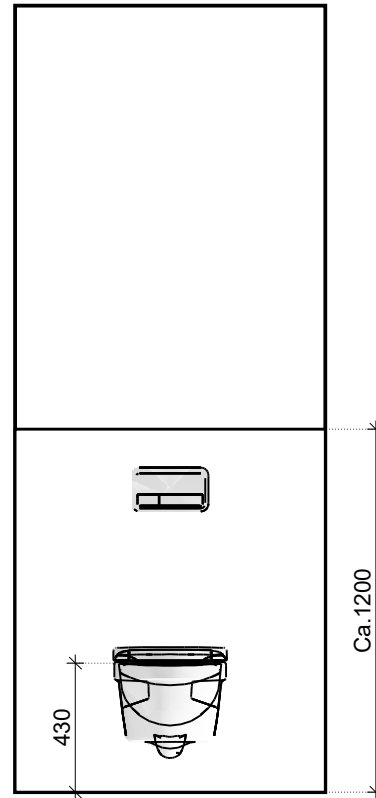

UW HUIS UW WENSEN



Projectnaam :	1479 Dames van Vroondaal - Fase 3
Type woning :	6000R
Bouwnummer :	125
Schaal :	1/25
Datum: 12-6-2023	Pagina 2

Doorsnede B - B

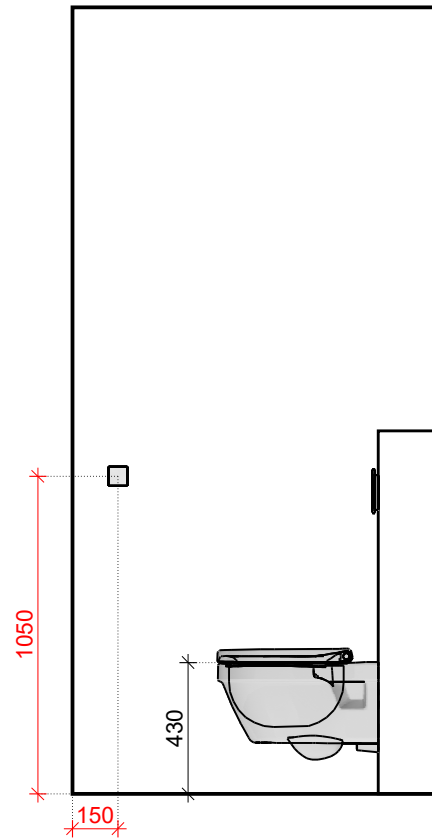

UW HUIS UW WENSEN



Projectnaam :	1479 Dames van Vroonddaal - Fase 3
Type woning :	6000R
Bouwnummer :	125
Schaal :	1/25
Datum: 12-6-2023	Pagina 3

Doorsnede C - C

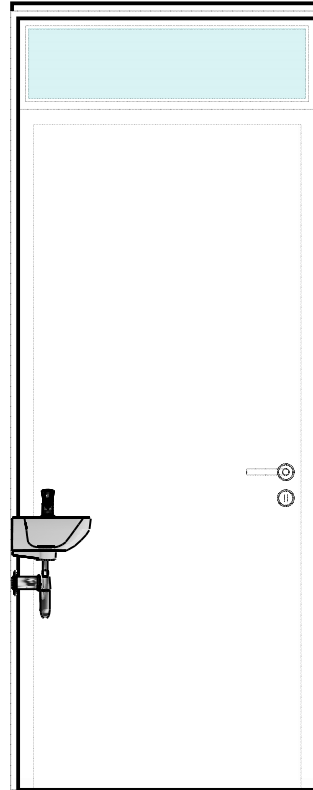

UW HUIS UW WENSEN



Maten en kleuren zijn slechts een indicatie. Aan de tekening kunnen geen rechten worden ontleend. Alle maatvoering is exclusief tegelwerk.

Projectnaam :	1479 Dames van Vroondaal - Fase 3
Type woning :	6000R
Bouwnummer:	125 8 / 28
Schaal:	1/25
Datum: 12-6-2023	Pagina 4

Doorsnede D - D

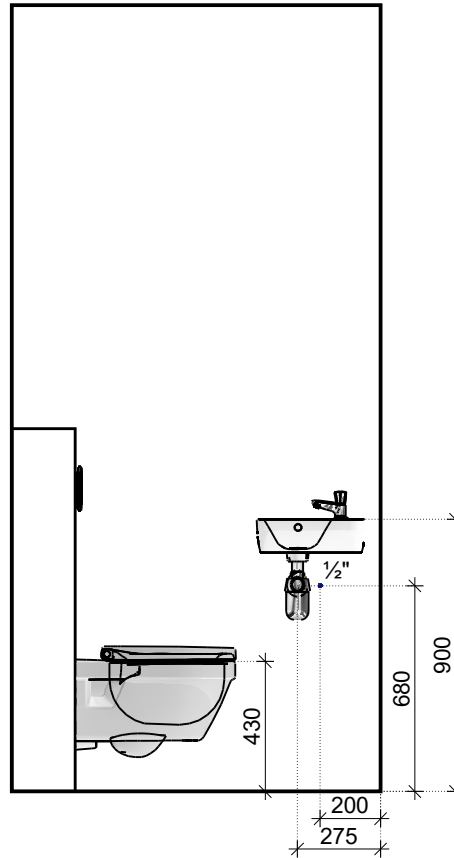

UW HUIS UW WENSEN



Maten en kleuren zijn slechts een indicatie. Aan de tekening kunnen geen rechten worden ontleend. Alle maatvoering is exclusief tegelwerk.

Projectnaam :	1479 Dames van Vroondaal - Fase 3	
Type woning :	6000R	
Bouwnummer :	125	9 / 28
Schaal :	1/25	
Datum: 12-6-2023	Pagina 5	

CASCO toilet SWK



KOPERS INFORMATIEFOLDER MINDERWERK **SWK**

Sanitair Toilet

De ondernemer heeft de verplichting om de met SWK-garantie te realiseren woning, conform de afgegeven bouwvergunning alsmede de SWK-garantienormen te bouwen en op te leveren. Zowel in de bouwvergunning als op grond van de SWK-garantienormen wordt onder andere de eis gesteld dat de woning moet voldoen aan het Bouwbesluit, zijnde een onderdeel van de Woningwet.

U heeft de ondernemer echter verzocht om de woning zonder sanitair in het toilet op te leveren.

Door het overeenkomen van sanitair in het toilet als minderwerk voldoet de woning bij oplevering mogelijk niet aan het Bouwbesluit en daarmee eveneens niet aan de bouwvergunning en de gestelde SWK-normen. Doordat de ondernemer voor dat gedeelte zijn verplichting mogelijk niet kan nakomen, wordt minderwerk alleen overeengekomen onder vrijwaring van zijn aansprakelijkheden betreffende het minderwerk.

Het gevolg hiervan is dat u de ondernemer ter zake niet meer contractueel en / of wettelijk aansprakelijk kunt stellen. Dit houdt tevens in dat een derde de ondernemer niet aansprakelijk kan stellen en u geen SWK-garantie heeft op gebreken aan materialen en constructies ten gevolge van het niet leveren en / of aanbrengen van sanitair in het toilet door de ondernemer alsmede op directe en / of indirecte schaden en / of gevolgschaden.

Te denken valt aan:

Het niet voldoen aan de eisen van het Bouwbesluit zoals:

- de minimale afmetingen van de toiletruimte;
- de geluidisolatie;
- de bruikbaarheid.

Verder dient rekening gehouden te worden met alle installatietechnische aspecten aangaande:

- de drinkwaterinstallatie;
- de riolering.

U bent zelf aansprakelijk en verantwoordelijk om de "zelfwerkzaamheden" aan uw woning, na oplevering, zodanig te (doen) verrichten dat aan de gestelde wettelijke voorschriften wordt voldaan.

U dient zich adequaat door een deskundige derde te laten informeren inzake:

- de juiste toepassing en eigenschappen van materialen;
- een juiste uitvoering van de werkzaamheden;
- een correcte aansluiting op het door de ondernemer opgeleverde werk.

NB: de in deze folder genoemde opsommingen zijn niet limitatief



UW HUIS UW WENSEN



KOPERS INFORMATIEFOLDER MINDERWERK **SWK**

Wandafwerking / Vloerafwerking Toilet

De ondernemer heeft de verplichting om de met SWK-garantie te realiseren woning, conform de afgegeven bouwvergunning alsmede de SWK-garantienormen te bouwen en op te leveren. Zowel in de bouwvergunning als op grond van de SWK-garantienormen wordt onder andere de eis gesteld dat de woning moet voldoen aan het Bouwbesluit, zijnde een onderdeel van de Woningwet.

U heeft de ondernemer echter verzocht om de woning zonder wand- en / of vloerafwerking in het toilet op te leveren.

Door het overeenkomen van een wand- en / of vloerafwerking in het toilet als minderwerk voldoet de woning bij oplevering mogelijk niet aan het Bouwbesluit en daarmee eveneens niet aan de bouwvergunning en de gestelde SWK-normen. Doordat de ondernemer voor dat gedeelte zijn verplichting mogelijk niet kan nakomen, wordt minderwerk alleen overeengekomen onder vrijwaring van zijn aansprakelijkheden betreffende het minderwerk.

Het gevolg hiervan is dat u de ondernemer ter zake niet meer contractueel en / of wettelijk aansprakelijk kunt stellen. Dit houdt tevens in dat een derde de ondernemer niet aansprakelijk kan stellen en u geen SWK-garantie heeft op gebreken aan materialen en constructies ten gevolge van het niet leveren en / of aanbrengen van een wand- en / of vloerafwerking in het toilet door de ondernemer alsmede op directe en / of indirecte schaden en / of gevolgschaden.

Te denken valt aan:

- de waterdichtheid van de wand- en / of vloerafwerking;
- vlakheid danwel afwatering van de vloerafwerking;
- maatafwijkingen;
- lesraken danwel scheurvorming van het tegelwerk;
- de noodzakelijke reserve tegels.

U bent zelf aansprakelijk en verantwoordelijk om de "zelfwerkzaamheden" aan uw woning, na oplevering, zodanig te (doen) verrichten dat aan de gestelde wettelijke voorschriften wordt voldaan.

U dient zich adequaat door een deskundige derde te laten informeren inzake:

- de juiste toepassing en eigenschappen van materialen;
- het kitwerk;
- de ondergrond(en) en / of noodzakelijke dilatatie wandegatwerk;
- een juiste uitvoering van de werkzaamheden;
- een correcte aansluiting op het door de ondernemer opgeleverde werk.

Tevens verwijzen wij u naar de kopers informatiefolder Sanitair Toilet

NB: de in deze folder genoemde opsommingen zijn niet limitatief

Projectnaam :	1479 Dames van Vroondaal - Fase 3
Type woning :	6000R
Bouwnummer:	125
Schaal:	Papierformaat
Datum: 12-6-2023	Pagina 6 10 / 28

Doorsnede A - A

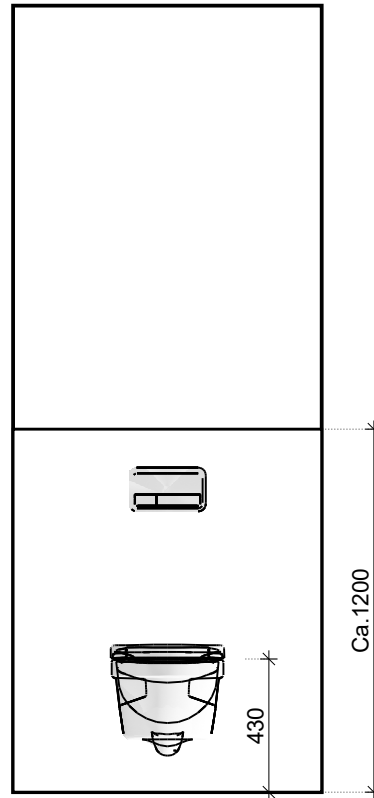

UW HUIS UW WENSEN



Projectnaam::	1479 Dames van Vroondaal - Fase 4
Type woning: :	6000R
Bouwnummer: :	125 12 / 28
Schaal:	1/25
Datum: 12-6-2023	Pagina 2

Doorsnede B - B

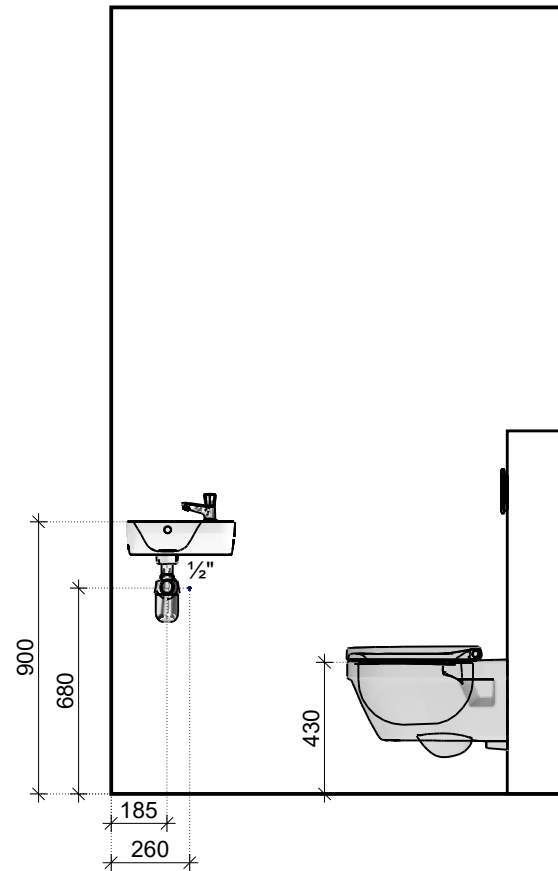

UW HUIS UW WENSEN



Maten en kleuren zijn slechts een indicatie. Aan de tekening kunnen geen rechten worden ontleend. Alle maatvoering is exclusief tegelwerk.

Projectnaam::	1479 Dames van Vroondaal - Fase 4
Type woning: :	6000R
Bouwnummer: :	125
Schaal:	1/25
Datum: 12-6-2023	Pagina 3

Doorsnede C - C

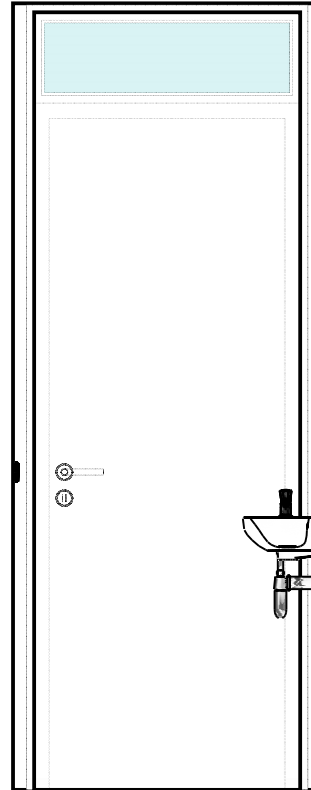

UW HUIS UW WENSEN



Maten en kleuren zijn slechts een indicatie. Aan de tekening kunnen geen rechten worden ontleend. Alle maatvoering is exclusief tegelwerk.

Projectnaam::	1479 Dames van Vroondaal - Fase 4
Type woning: :	6000R
Bouwnummer: :	125
Schaal:	1/25
Datum: 12-6-2023	Pagina 4

Doorsnede D - D

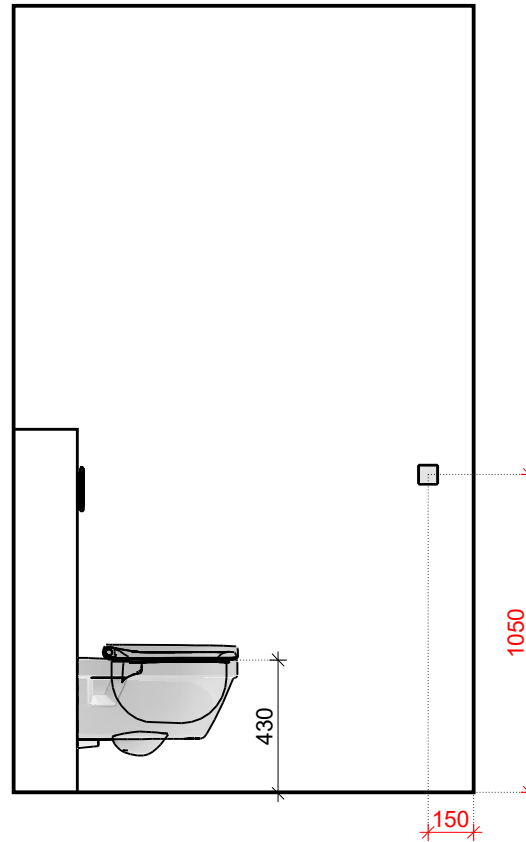

UW HUIS UW WENSEN



Projectnaam: :	1479 Dames van Vroondaal - Fase 4	
Type woning: :	6000R	
Bouwnummer: :	125	15 / 28
Schaal:	1/25	
Datum: 12-6-2023	Pagina 5	

CASCO toilet SWK



KOPERS INFORMATIEFOLDER MINDERWERK **SWK**

Sanitair Toilet

De ondernemer heeft de verplichting om de met SWK-garantie te realiseren woning, conform de afgegeven bouwvergunning alsmede de SWK-garantienormen te bouwen en op te leveren. Zowel in de bouwvergunning als op grond van de SWK-garantienormen wordt onder andere de eis gesteld dat de woning moet voldoen aan het Bouwbesluit, zijnde een onderdeel van de Woningwet.

U heeft de ondernemer echter verzocht om de woning zonder sanitair in het toilet op te leveren.

Door het overeenkomen van sanitair in het toilet als minderwerk voldoet de woning bij oplevering mogelijk niet aan het Bouwbesluit en daarmee eveneens niet aan de bouwvergunning en de gestelde SWK-normen. Doordat de ondernemer voor dat gedeelte zijn verplichting mogelijk niet kan nakomen, wordt minderwerk alleen overeengekomen onder vrijwaring van zijn aansprakelijkheden betreffende het minderwerk.

Het gevolg hiervan is dat u de ondernemer ter zake niet meer contractueel en / of wettelijk aansprakelijk kunt stellen. Dit houdt tevens in dat een derde de ondernemer niet aansprakelijk kan stellen en u geen SWK-garantie heeft op gebreken aan materialen en constructies ten gevolge van het niet leveren en / of aanbrengen van sanitair in het toilet door de ondernemer alsmede op directe en / of indirecte schaden en / of gevolgschaden.

Te denken valt aan:

Het niet voldoen aan de eisen van het Bouwbesluit zoals:

- de minimale afmetingen van de toiletruimte;
- de geluidisolatie;
- de bruikbaarheid.

Verder dient rekening gehouden te worden met alle installatietechnische aspecten aangaande:

- de drinkwaterinstallatie;
- de riolering.

U bent zelf aansprakelijk en verantwoordelijk om de "zelfwerkzaamheden" aan uw woning, na oplevering, zodanig te (doen) verrichten dat aan de gestelde wettelijke voorschriften wordt voldaan.

U dient zich adequaat door een deskundige derde te laten informeren inzake:

- de juiste toepassing en eigenschappen van materialen;
- een juiste uitvoering van de werkzaamheden;
- een correcte aansluiting op het door de ondernemer opgeleverde werk.

NB: de in deze folder genoemde opsommingen zijn niet limitatief



UW HUIS UW WENSEN



KOPERS INFORMATIEFOLDER MINDERWERK **SWK**

Wandafwerking / Vloerafwerking Toilet

De ondernemer heeft de verplichting om de met SWK-garantie te realiseren woning, conform de afgegeven bouwvergunning alsmede de SWK-garantienormen te bouwen en op te leveren. Zowel in de bouwvergunning als op grond van de SWK-garantienormen wordt onder andere de eis gesteld dat de woning moet voldoen aan het Bouwbesluit, zijnde een onderdeel van de Woningwet.

U heeft de ondernemer echter verzocht om de woning zonder wand- en / of vloerafwerking in het toilet op te leveren.

Door het overeenkomen van een wand- en / of vloerafwerking in het toilet als minderwerk voldoet de woning bij oplevering mogelijk niet aan het Bouwbesluit en daarmee eveneens niet aan de bouwvergunning en de gestelde SWK-normen. Doordat de ondernemer voor dat gedeelte zijn verplichting mogelijk niet kan nakomen, wordt minderwerk alleen overeengekomen onder vrijwaring van zijn aansprakelijkheden betreffende het minderwerk.

Het gevolg hiervan is dat u de ondernemer ter zake niet meer contractueel en / of wettelijk aansprakelijk kunt stellen. Dit houdt tevens in dat een derde de ondernemer niet aansprakelijk kan stellen en u geen SWK-garantie heeft op gebreken aan materialen en constructies ten gevolge van het niet leveren en / of aanbrengen van een wand- en / of vloerafwerking in het toilet door de ondernemer alsmede op directe en / of indirecte schaden en / of gevolgschaden.

Te denken valt aan:

- de waterdichtheid van de wand- en / of vloerafwerking;
- vlakheid danwel afwatering van de vloerafwerking;
- maatafwijkingen;
- lesraken danwel scheurvorming van het tegelwerk;
- de noodzakelijke reserve tegels.

U bent zelf aansprakelijk en verantwoordelijk om de "zelfwerkzaamheden" aan uw woning, na oplevering, zodanig te (doen) verrichten dat aan de gestelde wettelijke voorschriften wordt voldaan.

U dient zich adequaat door een deskundige derde te laten informeren inzake:

- de juiste toepassing en eigenschappen van materialen;
- het kitwerk;
- de ondergrond(en) en / of noodzakelijke dilatatie wandegatwerk;
- een juiste uitvoering van de werkzaamheden;
- een correcte aansluiting op het door de ondernemer opgeleverde werk.

Tevens verwijzen wij u naar de kopers informatiefolder Sanitair Toilet

NB: de in deze folder genoemde opsommingen zijn niet limitatief

Projectnaam:	1479 Dames van Vroondaal - Fase 4
Type woning :	6000R
Bouwnummer :	125
Schaal:	Papierformaat
Datum: 12-6-2023	Pagina 6 16 / 28

Badkamer 1e verdieping

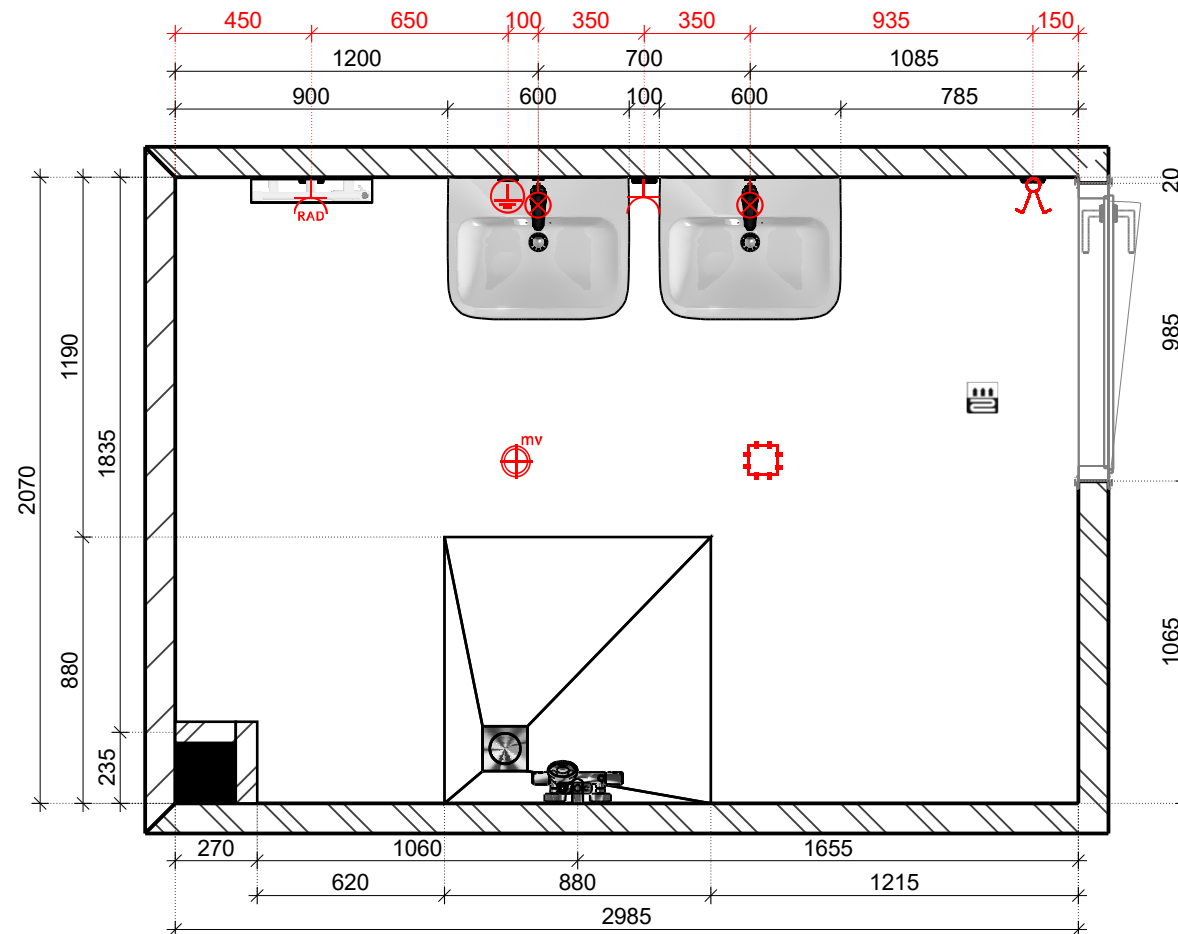

UW HUIS UW WENSEN



Maten en kleuren zijn slechts een indicatie. Aan de tekening kunnen geen rechten worden ontleend. Alle maatvoering is exclusief tegelwerk.

Projectnaam:	1479 Dames vanVroondaal - Fase 4	
Type woning:	6000R	
Bouwnummer:	125	17 / 28
Schaal:	1/25	
Datum:	25-8-2023	Pagina 1

Doorsnede A - A

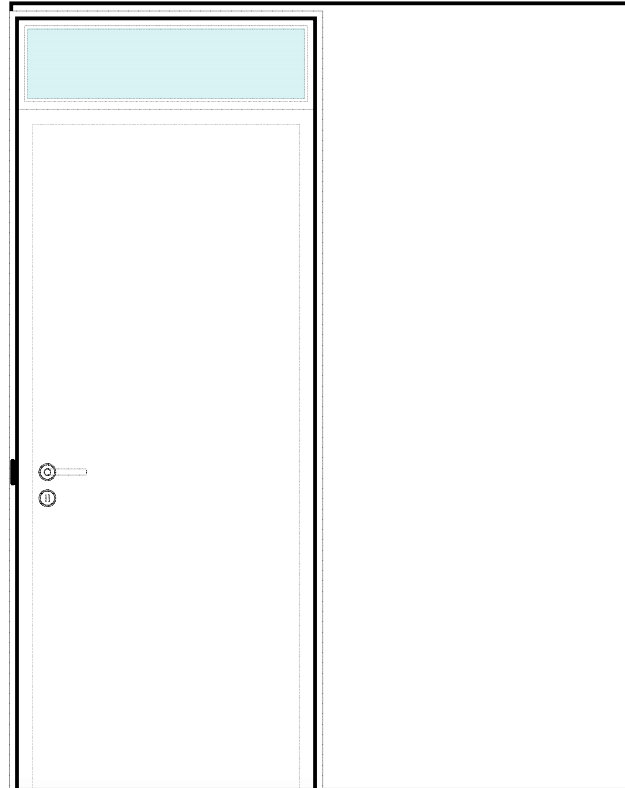

UW HUIS UW WENSEN



Maten en kleuren zijn slechts een indicatie. Aan de tekening kunnen geen rechten worden ontleend. Alle maatvoering is exclusief tegelwerk.

Projectnaam: :	1479 Dames vanVroondaal - Fase 4
Type woning: :	6000R
Bouwnummer: :	125
Schaal: :	1/25
Datum: 25-8-2023	Pagina 2

Doorsnede B - B

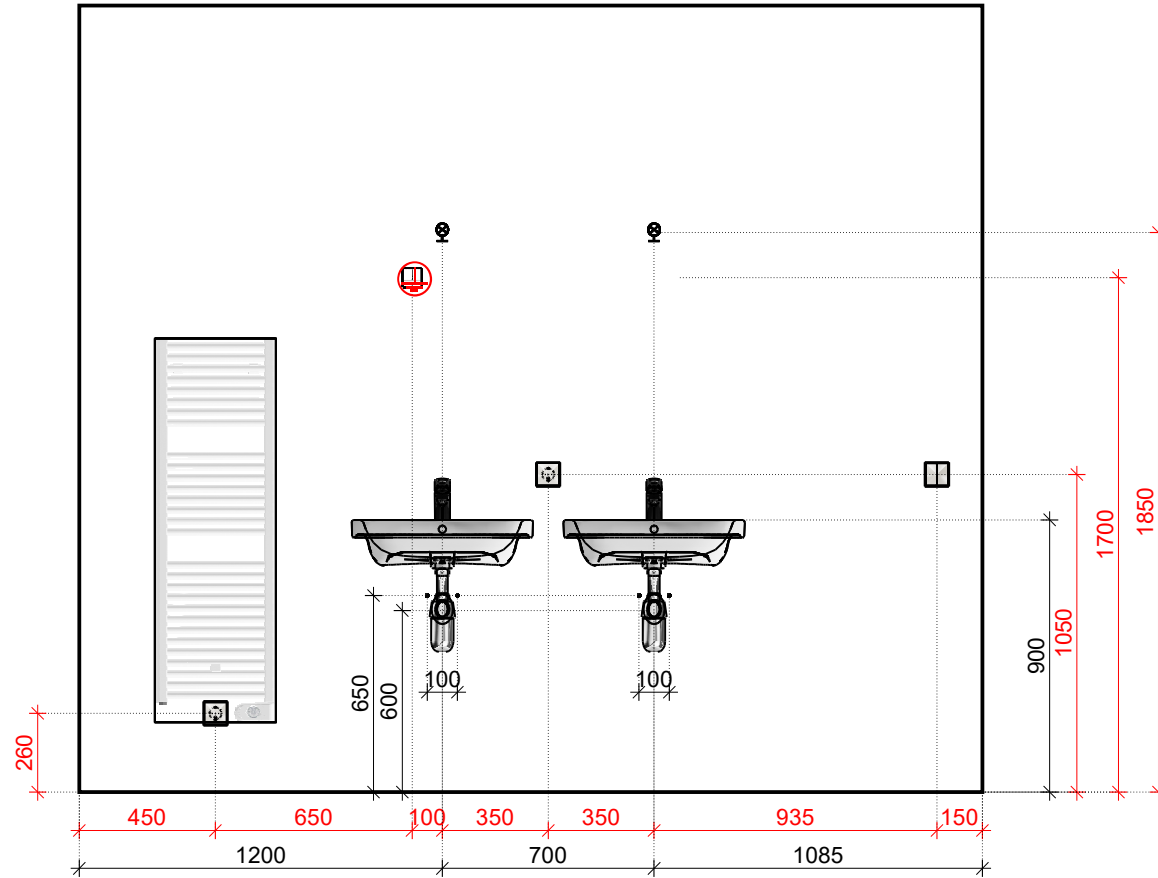

UW HUIS UW WENSEN



Maten en kleuren zijn slechts een indicatie. Aan de tekening kunnen geen rechten worden ontleend. Alle maatvoering is exclusief tegelwerk.

Projectnaam :	1479 Dames vanVroondaal - Fase 4
Type woning::	6000R
Bouwnummer::	125 19 / 28
Schaal:	1/25
Datum: 25-8-2023	Pagina 3

Doorsnede C - C

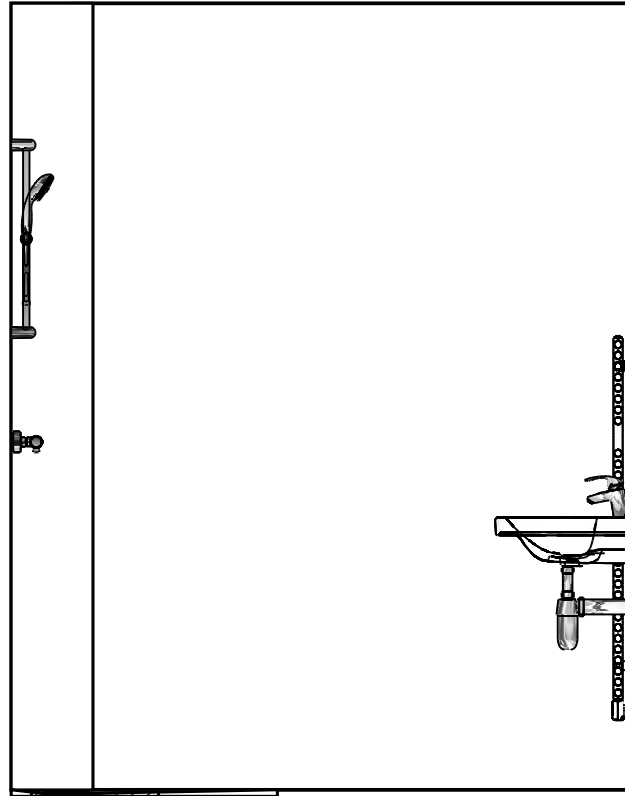

UW HUIS UW WENSEN



Maten en kleuren zijn slechts een indicatie. Aan de tekening kunnen geen rechten worden ontleend. Alle maatvoering is exclusief tegelwerk.

Projectnaam: :	1479 Dames vanVroondaal - Fase 4	
Type woning: :	6000R	
Bouwnummer: :	125	20 / 28
Schaal:	1/25	
Datum: 25-8-2023	Pagina 4	

Doorsnede D - D

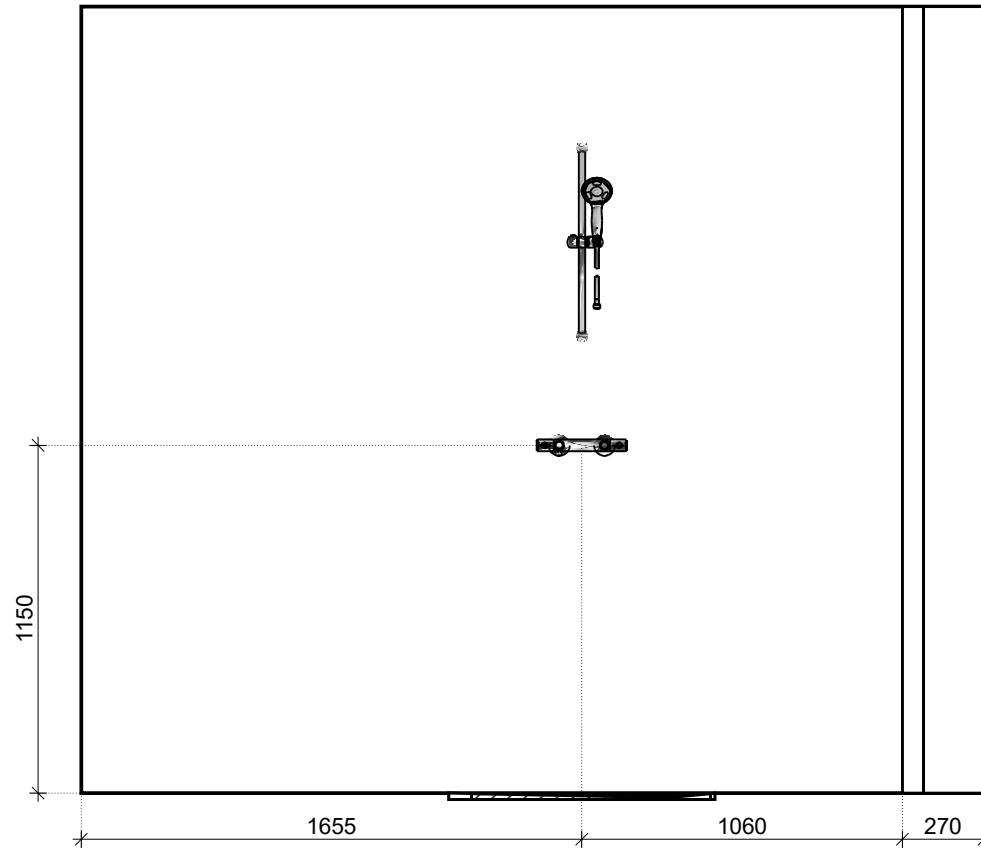

UW HUIS UW WENSEN



Projectnaam: :	1479 Dames vanVroondaal - Fase 4
Type woning: :	6000R
Bouwnummer: :	125
Schaal: :	1/25
Datum: 25-8-2023	Pagina 5

CASCO Badkamer SWK



KOPERS INFORMATIEFOLDER MINDERWERK **SWK**

Sanitair Badruimte

De ondernemer heeft de verplichting om de met SWK-garantie te realiseren woning, conform de afgegeven bouwvergunning alsmede de SWK-garantiënormen te bouwen en op te leveren.
Zowel in de bouwvergunning als op grond van de SWK-garantiënormen wordt onder andere de eis gesteld dat de woning moet voldoen aan het Bouwbesluit, zijnde een onderdeel van de Woningwet.

U heeft de ondernemer echter verzocht om de woning zonder sanitair in de badruimte op te leveren.

Door het overeenkomen van sanitair in de badruimte als minderwerk volcoet de woning bij oplevering mogelijk niet aan het Bouwbesluit en daarmee eveneens niet aan de bouwvergunning en de gestelde SWK-normen. Doordat de ondernemer voor dat gedeelte zijn verplichting mogelijk niet kan nakomen, wordt minderwerk alleen overeengekomen onder vrijwaring van zijn aansprakelijkheden betreffende het minderwerk.

Het gevolg hiervan is dat u de ondernemer ter zake niet meer contractueel en / of wettelijk aansprakelijk kunt stellen. Dit houdt tevens in dat een derde de ondernemer niet aansprakelijk kan stellen en u geen SWK-garantie heeft op gebreken aan materialen en constructies ten gevolge van het niet leveren en / of aanbrengen van sanitair in de badruimte door de ondernemer alsmede op directe en / of indirecte schade en / of gevolgschaden.

Te denken valt aan:

Het niet voldoen aan de eisen conform het Bouwbesluit zoals:

- geluidsisolatie;
- bruikbaarheid.

Verder dient rekening gehouden te worden met:

- alle installatietechnische aspecten aangaande:
 - de drinkwaterinstallatie;
 - warmwaterinstallatie;
 - riolering;
 - de elektra-installatie (aarding);
 - de CV-installatie;
 - de mechanische ventilatie (bijvoorbeeld condens of schimmelvorming);
- breuk en / of lekkages in leidingen;
- installatiegeluid alsmede andere vormen van geluidsoverlast (bijvoorbeeld waterslag);
- de energiezuinigheid van de gehele woning in relatie tot de Energie Prestatie Norm;
- het niet voldoen aan de specifiek SWK-eisen warmwatervoorziening m.b.t.:
 - tapcapaciteit;
 - wachttijden;
 - minimale watertemperaturen;
- de Modelaansluitvoorwaarden.

U bent zelf aansprakelijk en verantwoordelijk om de "zelfwerkzaamheden" aan uw woning, na oplevering zodanig te (doen) verrichten dat aan de gestelde wettelijke voorschriften wordt voldaan.

U dient zich adequaat door een deskundige derde te laten informeren inzake:

- de juiste toepassing en eigenschappen van materialen;
- een juiste uitvoering van de werkzaamheden;
- een correcte aansluiting op het door de ondernemer opgeleverde werk.

NB: ce in deze folder genoemde opsommingen zijn niet limitatief



KOPERS INFORMATIEFOLDER MINDERWERK **SWK**

Wandafwerking / Vloerafwerking Badruimte

De ondernemer heeft de verplichting om de met SWK-garantie te realiseren woning, conform de afgegeven bouwvergunning alsmede de SWK-garantiënormen te bouwen en op te leveren.
Zowel in de bouwvergunning als op grond van de SWK-garantiënormen wordt onder andere de eis gesteld dat de woning moet voldoen aan het Bouwbesluit, zijnde een onderdeel van de Woningwet.

U heeft de ondernemer echter verzocht om de woning zonder wand- en / of vloerafwerking in badruimte op te leveren.

Door het overeenkomen van een wand- en / of vloerafwerking in de badruimte als minderwerk volcoet de woning bij oplevering mogelijk niet aan het Bouwbesluit en daarmee eveneens niet aan de bouwvergunning en de gestelde SWK-normen. Doordat de ondernemer voor dat gedeelte zijn verplichting mogelijk niet kan nakomen, wordt minderwerk alleen overeengekomen onder vrijwaring van zijn aansprakelijkheden betreffende het minderwerk.

Het gevolg hiervan is dat u de ondernemer ter zake niet meer contractueel en / of wettelijk aansprakelijk kunt stellen. Dit houdt tevens in dat een derde de ondernemer niet aansprakelijk kan stellen en u geen SWK-garantie heeft op gebreken aan materialen en constructies ten gevolge van het niet leveren en / of aanbrengen van een wand- en / of vloerafwerking in de badruimte door de ondernemer alsmede op directe en / of indirecte schade en / of gevolgschaden.

Te denken valt aan:

- de waterdichtheid van de wand- en / of vloerafwerking;
- vlakheid danwel afwatering van de vloerafwerking;
- maatafwijkingen;
- losraken danwel scheurvorming van het legetwerk;
- de noodzakelijke reserve tegels.

U bent zelf aansprakelijk en verantwoordelijk om de "zelfwerkzaamheden" aan uw woning, na oplevering, zodanig te (doen) verrichten dat aan de gestelde wettelijke voorschriften wordt voldaan.

U dient zich adequaat door een deskundige derde te laten informeren inzake:

- de juiste toepassing en eigenschappen van materialen;
- een juiste uitvoering van de werkzaamheden;
- de limafdichting en kitwerk;
- de ondergrond(en) en / of noodzakelijke dilatatie wandtegelwerk;
- een correcte aansluiting op het door de ondernemer opgeleverde werk.

Tevens verwijzen wij u naar de kopers informatiefolder Sanitair Badkamer

NB: de in deze folder genoemde opsommingen zijn niet limitatief



UW HUIS UW WENSEN



Maten en kleuren zijn slechts een indicatie. Aan de tekening kunnen geen rechten worden ontleend. Alle maatvoering is exclusief tegelwerk.

Projectnaam :	1479 Dames vanVroondaal - Fase 4
Type woning:	6000R
Bouwnummer:	125
Schaal:	Papierformaat
Datum: 25-8-2023	Pagina 6 22 / 28

Doucheruimte 2e verdieping

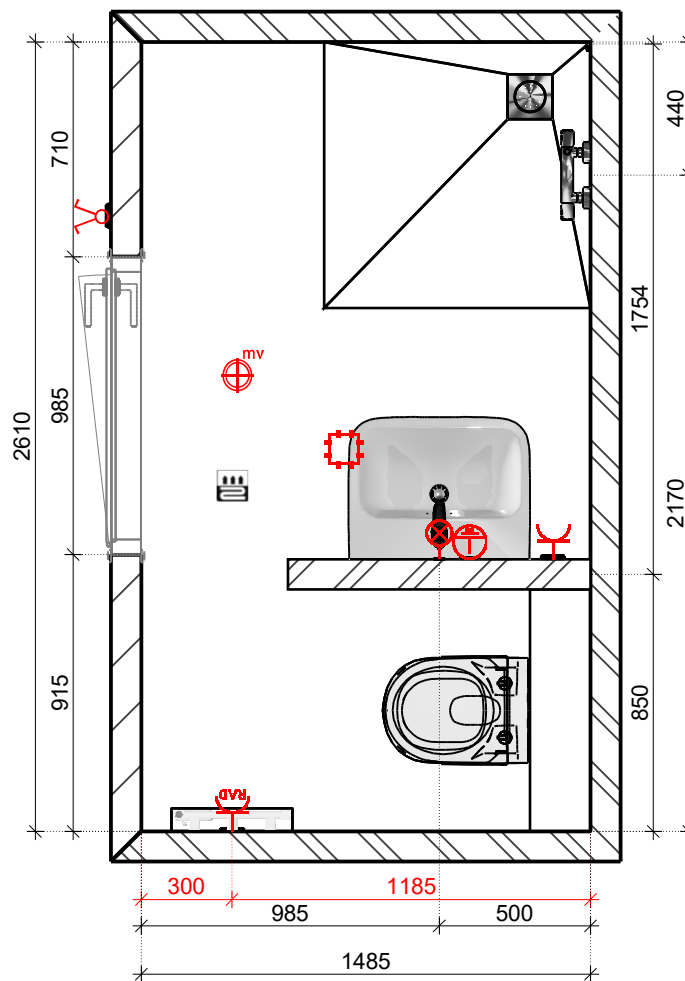

Indeling t.b.v. CASCO oplevering
 Sanitair toestellen en bouwkundige zaken
 staan ter indicatie ingetekend en worden niet
 geleverd.
 Leidingenwerk afdoopen.



UW HUIS UW WENSEN



Projectnaam:	1479 Dames vanVroondaal - Fase 4	
Type woning:	6000R	
Bouwnummer:	125	23 / 28
Schaal:	1/25	
Datum:	25-8-2023	Pagina 1

Doorsnede A - A

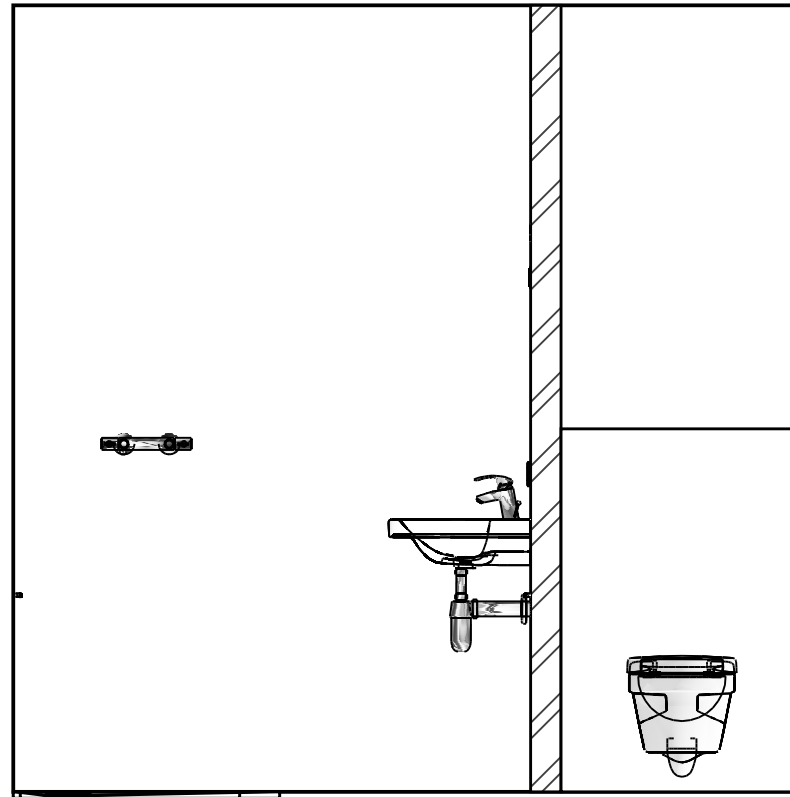

UW HUIS UW WENSEN



Maten en kleuren zijn slechts een indicatie. Aan de tekening kunnen geen rechten worden ontleend. Alle maatvoering is exclusief tegelwerk.

Projectnaam: :	1479 Dames vanVroondaal - Fase 4	
Type woning: :	6000R	
Bouwnummer: :	125	24 / 28
Schaal:	1/25	
Datum: 25-8-2023	Pagina 2	

Doorsnede B - B

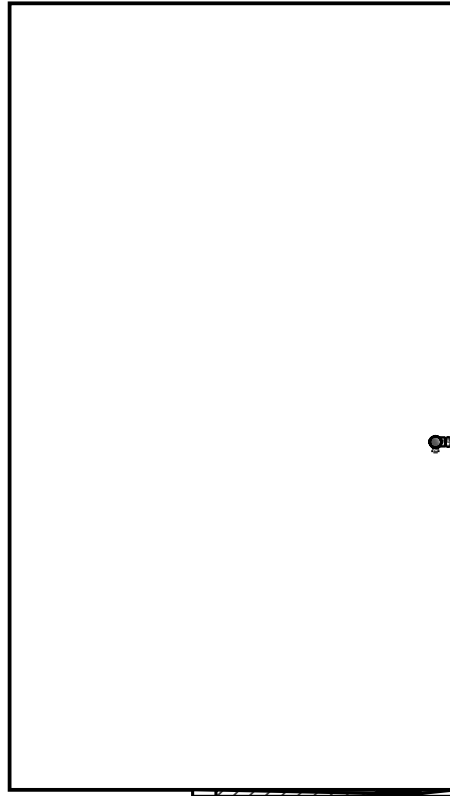

UW HUIS UW WENSEN



Maten en kleuren zijn slechts een indicatie. Aan de tekening kunnen geen rechten worden ontleend. Alle maatvoering is exclusief tegelwerk.

Projectnaam: :	1479 Dames vanVroondaal - Fase 4
Type woning: :	6000R
Bouwnummer: :	125 25 / 28
Schaal: :	1/25
Datum: 25-8-2023	Pagina 3

Doorsnede C - C

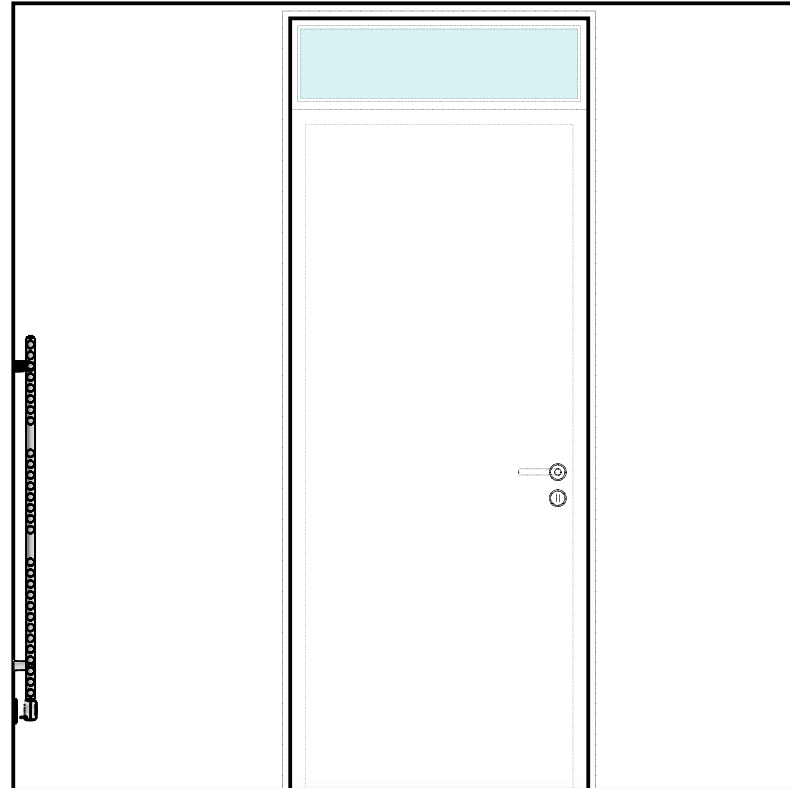

UW HUIS UW WENSEN



Maten en kleuren zijn slechts een indicatie. Aan de tekening kunnen geen rechten worden ontleend. Alle maatvoering is exclusief tegelwerk.

Projectnaam :	1479 Dames vanVroondaal - Fase 4
Type woning::	6000R
Bouwnummer::	125
Schaal:	1/25
Datum: 25-8-2023	Pagina 4

Doorsnede D - D

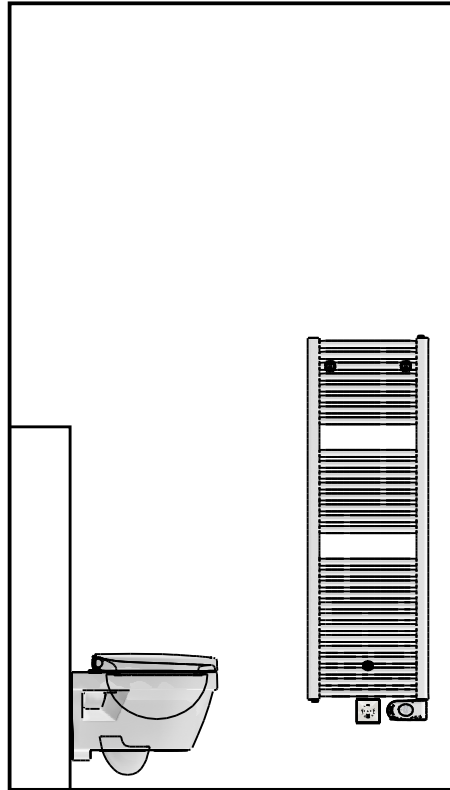

UW HUIS UW WENSEN



Maten en kleuren zijn slechts een indicatie. Aan de tekening kunnen geen rechten worden ontleend. Alle maatvoering is exclusief tegelwerk.

Projectnaam :	1479 Dames vanVroondaal - Fase 4
Type woning::	6000R
Bouwnummer::	125 27 / 28
Schaal:	1/25
Datum: 25-8-2023	Pagina 5

CASCO Badkamer SWK



KOPERS INFORMATIEFOLDER MINDERWERK **SWK**

Sanitair Badruimte

De ondernemer heeft de verplichting om de met SWK-garantie te realiseren woning, conform de afgegeven bouwvergunning alsmede de SWK-garantiënormen te bouwen en op te leveren.
Zowel in de bouwvergunning als op grond van de SWK-garantiënormen wordt onder andere de eis gesteld dat de woning moet voldoen aan het Bouwbesluit, zijnde een onderdeel van de Woningwet.

U heeft de ondernemer echter verzocht om de woning zonder sanitair in de badruimte op te leveren.

Door het overeenkomen van sanitair in de badruimte als minderwerk volcoet de woning bij oplevering mogelijk niet aan het Bouwbesluit en daarmee eveneens niet aan de bouwvergunning en de gestelde SWK-normen. Doordat de ondernemer voor dat gedeelte zijn verplichting mogelijk niet kan nakomen, wordt minderwerk alleen overeengekomen onder vrijwaring van zijn aansprakelijkheden betreffende het minderwerk.

Het gevolg hiervan is dat u de ondernemer ter zake niet meer contractueel en / of wettelijk aansprakelijk kunt stellen. Dit houdt tevens in dat een derde de ondernemer niet aansprakelijk kan stellen en u geen SWK-garantie heeft op gebreken aan materialen en constructies ten gevolge van het niet leveren en / of aanbrengen van sanitair in de badruimte door de ondernemer alsmede op directe en / of indirecte schade en / of gevolgschaden.

To denken valt aan:

Het niet voldoen aan de eisen conform het Bouwbesluit zoals:

- geluidsisolatie;
- bruikbaarheid.

Verder dient rekening gehouden te worden met:

- alle installatietechnische aspecten aangaande:
 - de drinkwaterinstallatie;
 - warmwaterinstallatie;
 - riolering;
 - de elektra-installatie (aarding);
 - de CV-installatie;
 - de mechanische ventilatie (bijvoorbeeld condens of schimmelvorming);
- breuk en / of lekkages in leidingen;
- installatiegeluid alsmede andere vormen van geluidsoverlast (bijvoorbeeld waterslag);
- de energiezuinigheid van de gehele woning in relatie tot de Energie Prestatie Norm;
- het niet voldoen aan de specifiek SWK-eisen warmwatervoorziening m.b.t.:
 - tapcapaciteit;
 - wachttijden;
 - minimale watertemperaturen;
- de Modelaansluitvoorwaarden.

U bent zelf aansprakelijk en verantwoordelijk om de "zelfwerkzaamheden" aan uw woning, na oplevering zodanig te (doen) verrichten dat aan de gestelde wettelijke voorschriften wordt voldaan.

U dient zich adequaat door een deskundige derde te laten informeren inzake:

- de juiste toepassing en eigenschappen van materialen;
- een juiste uitvoering van de werkzaamheden;
- een correcte aansluiting op het door de ondernemer opgeleverde werk.

NB: ce in deze folder genoemde opsommingen zijn niet limitatief



KOPERS INFORMATIEFOLDER MINDERWERK **SWK**

Wandafwerking / Vloerafwerking Badruimte

De ondernemer heeft de verplichting om de met SWK-garantie te realiseren woning, conform de afgegeven bouwvergunning alsmede de SWK-garantiënormen te bouwen en op te leveren.
Zowel in de bouwvergunning als op grond van de SWK-garantiënormen wordt onder andere de eis gesteld dat de woning moet voldoen aan het Bouwbesluit, zijnde een onderdeel van de Woningwet.

U heeft de ondernemer echter verzocht om de woning zonder wand- en / of vloerafwerking in badruimte op te leveren.

Door het overeenkomen van een wand- en / of vloerafwerking in de badruimte als minderwerk volcoet de woning bij oplevering mogelijk niet aan het Bouwbesluit en daarmee eveneens niet aan de bouwvergunning en de gestelde SWK-normen. Doordat de ondernemer voor dat gedeelte zijn verplichting mogelijk niet kan nakomen, wordt minderwerk alleen overeengekomen onder vrijwaring van zijn aansprakelijkheden betreffende het minderwerk.

Het gevolg hiervan is dat u de ondernemer ter zake niet meer contractueel en / of wettelijk aansprakelijk kunt stellen. Dit houdt tevens in dat een derde de ondernemer niet aansprakelijk kan stellen en u geen SWK-garantie heeft op gebreken aan materialen en constructies ten gevolge van het niet leveren en / of aanbrengen van een wand- en / of vloerafwerking in de badruimte door de ondernemer alsmede op directe en / of indirecte schade en / of gevolgschaden.

To denken valt aan:

- de waterdichtheid van de wand- en / of vloerafwerking;
- vlakheid danwel afwatering van de vloerafwerking;
- maatafwijkingen;
- losraken danwel scheurvorming van het legetwerk;
- de noodzakelijke reserve tegels.

U bent zelf aansprakelijk en verantwoordelijk om de "zelfwerkzaamheden" aan uw woning, na oplevering, zodanig te (doen) verrichten dat aan de gestelde wettelijke voorschriften wordt voldaan.

U dient zich adequaat door een deskundige derde te laten informeren inzake:

- de juiste toepassing en eigenschappen van materialen;
- een juiste uitvoering van de werkzaamheden;
- de limafdichting en kitwerk;
- de ondergrond(en) en / of noodzakelijke dilatatie wandtegelwerk;
- een correcte aansluiting op het door de ondernemer opgeleverde werk.

Tevens verwijzen wij u naar de kopers informatiefolder Sanitair Badkamer

NB: de in deze folder genoemde opsommingen zijn niet limitatief



UW HUIS UW WENSEN



Maten en kleuren zijn slechts een indicatie. Aan de tekening kunnen geen rechten worden ontleend. Alle maatvoering is exclusief tegelwerk.

Projectnaam:	1479 Dames van Vroondaal - Fase 4
Type woning:	6000R
Bouwnummer:	125
Schaal:	Papierformaat
Datum: 25-8-2023	Pagina 6 28 / 28